



## Workbays

Con Workbays, Ronan y Erwan Bouroullec han desarrollado un sistema de microarquitectura que redefine el entorno de trabajo y rompe la rígida estructura que se aplica habitualmente a la planificación de oficinas. Pese a ello, Workbays no solo ofrece a los diseñadores de interiores un sencillo sistema de muebles multifuncionales: también ofrece a los empleados la libertad de elegir el entorno más apropiado para la tarea que van a realizar. Las configuraciones de Workbays pueden agruparse en tres categorías:

- Workbays Focus ofrece un lugar para retirarse y concentrarse en el trabajo
- Workbays Meet crea zonas de comunicación

- Workbays Space crea una sala dentro de otra para establecer zonas funcionales, como vestuarios, islas de impresoras, cocinas, etc.

De esta forma, Workbays crea zonas distintas en las que las personas, individualmente o en grupos, pueden retirarse del ambiente general de la oficina para realizar actividades específicas. Las unidades están equipadas con todo lo que necesitan los usuarios: superficies de trabajo, asientos, almacenamiento opcional y conexiones eléctricas. Las Workbays responden a la necesidad de reducir el ruido y contribuyen a absorber los sonidos perturbadores del entorno adyacente. Pueden servir espontáneamente de cabinas telefónicas, salas de

videoconferencias, puntos de lectura, lugares tranquilos para tomar un café o puntos de reunión sin que los participantes estén detrás de puertas cerradas.

Sutiles pero llamativas, las formas orgánicas de Workbays proporcionan definición y estructura a cualquier espacio. Las instalaciones de Workbays son fáciles de planificar y se integran perfectamente en cualquier ambiente. Pueden combinarse, ampliarse o ajustarse a medida que cambian las circunstancias. Versátiles y ligeras, las unidades de Workbays se instalan fácilmente en cualquier parte de la sala sin causar ruidos, desorden o deterioros en el edificio.



## Ronan y Erwan Bouroullec

Los hermanos Ronan y Erwan Bouroullec viven y trabajan en París. Su obra comprende desde pequeños objetos cotidianos hasta proyectos arquitectónicos. Trabajan con Vitra desde el año 2000; su colaboración incluye numerosos diseños, tanto en colecciones destinadas a la oficina como al hogar.

|       |   |
|-------|---|
| 1     | Workbays  |
| 2-9   | Configuraciones                                   |
| 10-11 | Datos útiles, acústica, mantenimiento, conectores |

|       |                             |
|-------|-----------------------------|
| 12-13 | Tableros, electrificación   |
| 14-15 | Acolchado del asiento       |
| 16-17 | Estanterías, almacenamiento |
| 18-20 | Dimensiones de Focus        |

|       |                      |
|-------|----------------------|
| 21-23 | Dimensiones de Meet  |
| 24-25 | Dimensiones de Space |
| 26    | Superficies, colores |



**Focus 1 bajo 15/10**

ofrece un espacio unipersonal para trabajar con concentración; se adapta a casi cualquier lugar y solo ocupa 1,65 m<sup>2</sup>.

**Componentes:** paneles murales de color naranja, conectores plateados, tablero en soft light, Port 120 en soft light; silla Tip Ton de color blanco



**Focus 1 alto 15/20**

ofrece un espacio unipersonal para trabajar con concentración. Los paneles altos proporcionan una gran privacidad visual y acústica.

**Componentes:** paneles en color azul marino, conectores plateados, tablero y Port 180 en color soft light; silla Physix: base de aluminio con revestimiento al polvo soft grey, asiento en tejido TrioKnit plateado



**Focus 1 alto 12/10 grupo de 2 lateral**

ofrece un cambio de escenario temporal. La versión alta, que incluye un pequeño escritorio para trabajar de pie, añade variación y movimiento a la actividad laboral; puede utilizarse como cabina telefónica, por ejemplo.

**Componentes:** paneles murales en color azul oscuro, conectores en negro, tablero y Port 120 en color basic dark; Tabouret Haut: roble oscuro



**Focus 1 medio 12/10 grupo de 2 frontal**

Focus 1 12/10 se ofrece exclusivamente en configuraciones agrupadas. Además de los grupos laterales más estrechos, los grupos frontales ofrecen espacios de trabajo compactos y protegidos.

**Componentes:** paneles murales gris/piedra, conectores plateados, tablero y Port 120 en color soft light; silla Softshell: base en estrella de 4 patas de aluminio pulido, tapicería Moss en azul/azul mate



**Focus 2 medio 12/20**

permite a dos personas trabajar simultáneamente una al lado de la otra.

**Componentes:** paneles de color naranja, conectores deep black, tablero basic dark, Port 180 con acabado pulido; silla Jill Fourstar: base pulida, carcasa negro ceniza, cojín de tejido Plano en color amarillo/mostaza



**Focus 1 medio 15/30**

ofrece un espacio de trabajo temporal y un asiento de tipo banco para 1 o 2 visitantes.

**Componentes:** paneles en verde, conectores plateados, tablero soft light, Port 180 con acabado pulido; bancos tapizados en Laser gris piedra; silla Physix: base de aluminio con revestim. polvo soft grey, tejido del asiento TrioKnit plateado



**Focus 1 alto 30/40**

es una oficina abierta dentro de la oficina. La superficie del escritorio es lo suficientemente grande como para compartirla con los visitantes y las estanterías perimetrales ofrecen una superficie de almacenamiento adicional.

**Componentes:** paneles de color gris/piedra, conectores plateados, tablero soft light, Port 180 con acabado pulido; 2 sillas Visavis 2: base cromada, funda del asiento de cuero en color asfalto



**Grupo de 3 Focus Workbays**

Los elementos de unión lateral permiten formar estrechas configuraciones ampliables hasta el infinito, muy apropiadas para zonas centrales o pasillos que no se utilizan.

**Componentes:** paneles en color azul marino, conectores plateados, tableros y Ports en color soft light; sillas Tip Ton: azul glacial



**Meet 2 medio 10/20**

es una solución que ahorra espacio, ideal para conversaciones privadas. El tamaño compacto de estas unidades permite combinarlas con puestos de trabajo permanentes, creando pequeñas islas de comunicación en proximidad directa con los puestos de trabajo fijos.

**Componentes:** paneles de color azul marino, conectores plateados, tablero y Port 180 de color soft light; bancos tapizados con tejido Laser de color gris piedra



**Grupo de 2 Meet Workbays**

Pueden unirse varias unidades Workbay de la misma altura y color en un grupo: este ejemplo muestra una configuración formada por Meet 4 medio 15/20 y Meet 4 medio 15/35.

**Componentes:** paneles gris/piedra, conectores plateados, tableros soft light, Port 180 con acabado pulido; bancos tapizados con tejido Laser gris piedra; sillas .03; base con revestimiento al polvo plateado, carcasa gris



**Meet 8 medio 15/40**

crea un espacio con todo el confort de un sofá para reuniones informales de hasta 8 personas.

**Componentes:** paneles de color verde, conectores plateados, bancos de asiento tapizados con tela Laser de color verde



**Meet 12 alto 30/40**

en este espacio pueden sentarse hasta 12 personas; opcionalmente, puede equiparse con una superficie de apoyo para videoconferencias o reuniones de equipo.

**Componentes:** paneles de color azul marino, conectores plateados, 1 estante y Port 180 de color soft light; bancos tapizados con tela Laser de color azul oscuro



**Space Printer Area alto 15/40**

crea un rincón para equipos autónomos y ofrece estantes con formas especiales para colocar pequeñas impresoras, suministros, etc.

**Componentes:** paneles de color naranja, conectores plateados, estantes y Port 180 de color soft light



**Space Service Point alto 15/40**

sirve como práctico lugar de reuniones espontáneas y puede configurarse con 4-6 armarios de almacenamiento.

**Componentes:** paneles de color azul marino, conectores plateados, estantes y Port 180 de color basic dark





**Space Wardrobe alto 15/40**

incluye taquillas y un armario abierto para ofrecer opciones de almacenamiento al personal y a los visitantes.

**Componentes:** paneles de color verde, conectores plateados, estantes de color soft light



**Space Room alto 30/40**

es perfecta para utilizarse como una "sala dentro de otra sala". Puede equiparse con 2-5 estanterías perimetrales para conseguir una amplia zona de almacenamiento.

**Componentes:** paneles de color azul oscuro, conectores de color deep black, estanterías de color basic dark

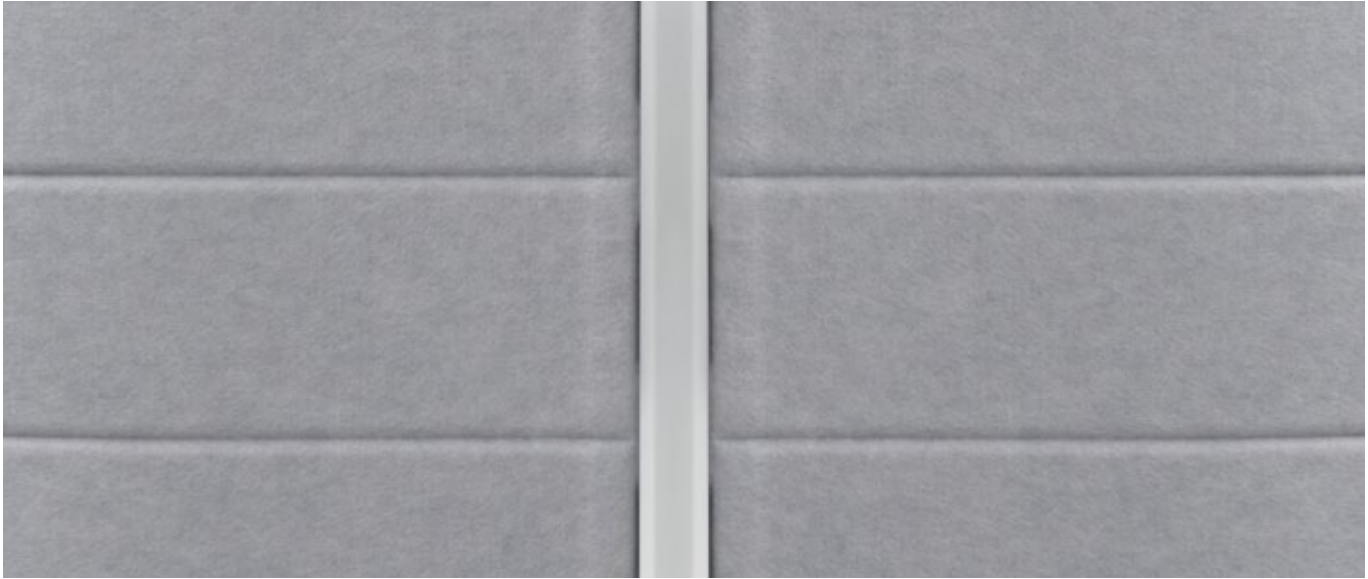

## ACÚSTICA

La estructura de Workbay está formada por delgados perfiles de aluminio y paneles orgánicos de fieltro de poliéster prensado. Este material ligero y robusto supone una innovación revolucionaria en el sector del mueble, ya que se trata de un tejido agradable al tacto que ayuda a reducir el ruido y proporciona al mobiliario un atractivo aspecto visual. Las Workbays son notablemente estables y resistentes pese a su aspecto ligero y se ofrecen en una amplia variedad de colores. Ligeras de apariencia pero notablemente resistentes y estables, las Workbays están disponibles en una amplia variedad de colores.

Junto con unas condiciones de temperatura e iluminación agradables, una buena acústica es uno de los factores más importantes para sentirse bien en el lugar de trabajo. Los diseñadores de oficinas suelen solucionar este problema con productos acústicos especiales, como paneles de techo. Pero si el mobiliario de oficina absorbe el ruido, también puede ser una gran ayuda. La eficacia de los elementos que absorben el ruido depende del material, del espesor y de la superficie en el espacio concreto. Se han realizado varias mediciones comparativas para Workbays.

En una simulación de divisiones, el tiempo de reverberación se redujo por término

medio un 65 % en el rango de frecuencia de 200-2000 Hz. A 500 Hz, por ejemplo, el tiempo de reverberación en una sala vacía era de casi 4,0 segundos (similar al de una piscina); con los elementos de división, esta cifra se redujo a 1,5 segundos aproximadamente. Un nivel de sonido confortable para una sala de reuniones.

Los elementos rectos individuales de fieltro de poliéster reducen la percepción del ruido en una sala aproximadamente en un 50 %, cumpliendo los niveles de absorción de sonido de clase D, a pesar de que el espesor de la estructura mural es de tan solo 12 mm.

## MANTENIMIENTO

Fabricados con poliéster puro de diferentes colores, los paneles laterales de Workbay se han termoconformado mediante la aplicación de calor y presión. A pesar de su fina estructura (12 mm), mantienen perfectamente su forma y reducen con eficacia el ruido ambiental. Todos los elementos se moldean y articulan tridimensionalmente con una rejilla lineal en intervalos de 13 cm.

### Mantenimiento sencillo

El mantenimiento y la limpieza de los paneles Workbay son muy sencillos. La

superficie de los paneles de fieltro de poliéster es poco absorbente y el pequeño tamaño del poro evita que los líquidos penetren en la fibra. Las manchas pueden evitarse limpiando rápidamente las superficies con un paño húmedo antes de que los líquidos empapen el tejido.

Recomendaciones de mantenimiento:

- Aspirar regularmente (no usar el accesorio de cepillo) y tratar las manchas rápidamente
- Secar los líquidos derramados
- Retirar la suciedad seca con una espátula o aplicar un cepillo muy suave en

la dirección de las fibras

- La espuma seca comercial es adecuada para limpiar manchas

### Resistencia antiincendios

Los paneles de fieltro de poliéster se han probado de acuerdo con la norma europea DIN EN 13501-1 de clasificación de materiales de construcción, y cumplen las normas de resistencia antiincendios "B-s2, do" (baja inflamabilidad). Para el acolchado del banco se usan espumas ignífugas.



Los elementos de conexión patentados y el diseño estructural de Workbays garantizan un montaje sencillo y rápido. Todos los paneles y conectores de aluminio llevan a los lados una rejilla de interconexión de 130 mm que sirve como sistema de cierre y bloqueo para elementos contiguos. De esta forma se pueden ensamblar las paredes de Workbays pieza a pieza. Solo se necesita un tornillo por conector para asegurar la parte superior y situar los elementos murales en una posición fija.

Además de su uso como unidades individuales, las Workbays pueden unirse para formar grupos. Los paneles murales individuales se sustituyen por elementos en Y, que unen firmemente los elementos para crear diversas configuraciones que pueden definir modelos de tránsito interno y sistemas de guía que ayudan a reestructurar el espacio de la oficina.

Los grupos comparten paneles murales y perfiles, pero los productos Workbay solo pueden combinarse si tienen la misma altura y el mismo color. Los grupos no se ofrecen en la lista de precios debido a la enorme variedad de combinaciones posibles. Sin embargo, es posible pedir grupos Workbay directamente a Vitra sin solicitar asistencia: basta pedir unidades Workbay individuales de la lista de precios con elementos Y adicionales del color y altura adecuados, o utilizar el software de planificación VCS.

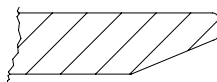
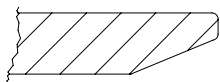
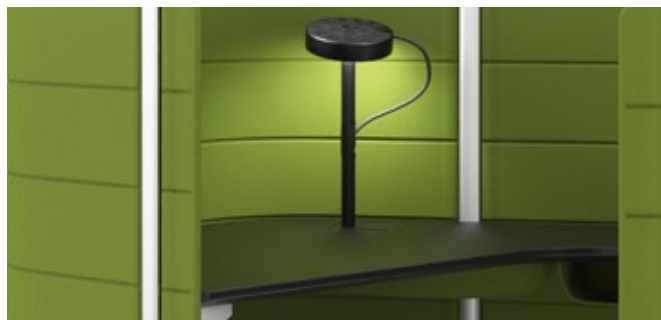
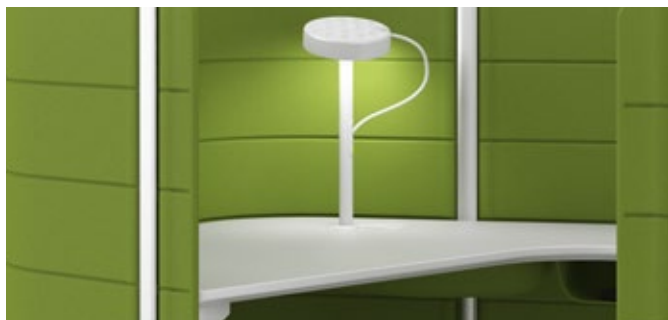

**MDF soft light**

grosor de la mesa 25 mm  
canto delantero biselado con un ángulo de 65°

**MDF basic dark**

grosor de la mesa 25 mm  
canto delantero biselado con un ángulo de 65°

**BANDEJA PARA DEBAJO DE LA MESA**

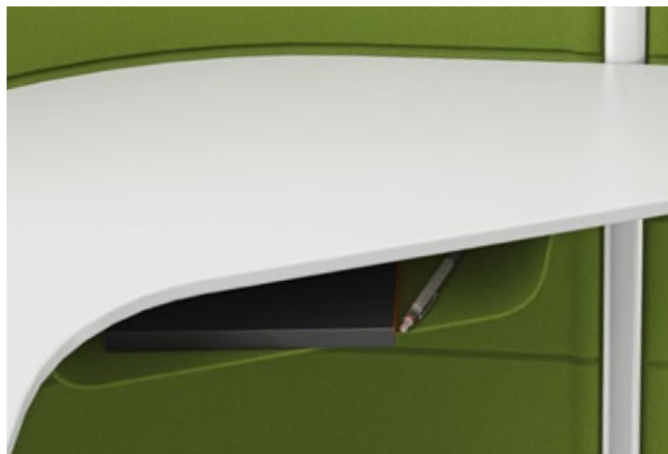

Las bandejas abiertas de fieltro de poliéster para debajo de la mesa ofrecen un práctico espacio para guardar objetos personales. Van colocadas directamente debajo del tablero.

Estas bandejas están disponibles en los mismos colores que los paneles murales Workbay.

**MEET 12 ESTANTERÍA**



Workbays Meet 12 30/40 está completamente tapizado y tiene capacidad para 12 personas. También se pueden instalar 1 o 2 estanterías opcionales que sustituyen a los elementos tapizados de los extremos y son útiles para colocar libros, utensilios, monitores o equipos de videoconferencia, tal como muestra la imagen. Cada estantería lleva una toma Port 180 para la electrificación del tablero.



Port 120 proporciona una toma de corriente única y un punto de conexión para accesorios en un lado.



Port 180 proporciona dos tomas de corriente y un punto de conexión central para accesorios.



Port 180 equipado con conexión eléctrica y de datos.



La lámpara de mesa U-Turn de Belux puede conectarse directamente a todas las versiones de Port.

### BANDEJA Y ABRAZADERA PARA CABLES



Workbays proporciona soluciones sencillas para ordenar los cables.

Una bandeja de fieltro de poliéster para cables oculta la parte inferior y el bloque de distribución de la toma Port y sujeta el exceso de cable. La bandeja para cables opcional combina siempre con el color de los paneles laterales. Los cables se llevan directamente desde la toma Port al suelo mediante unas abrazaderas que se fijan a los conectores murales verticales.

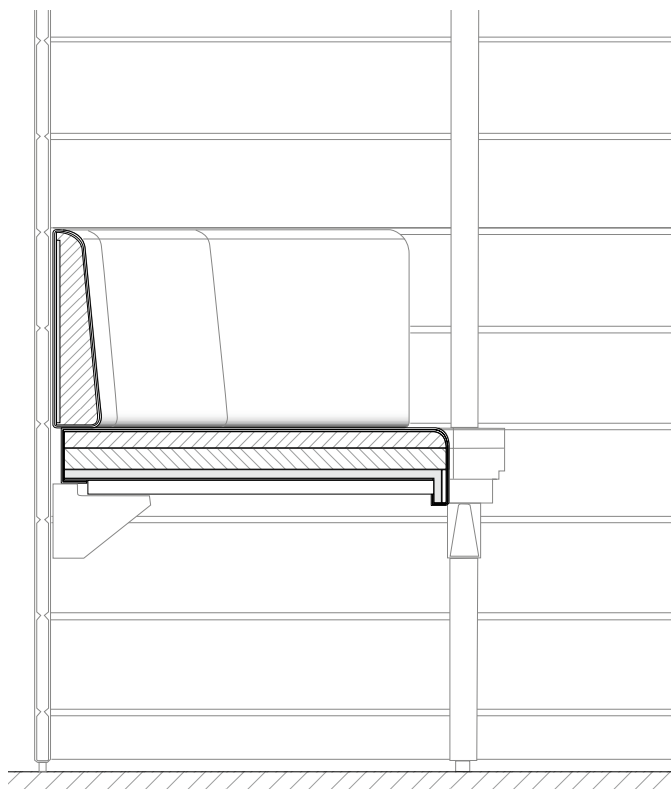

El acolchado Work se usa para Workbays Meet 2 10/20 y Meet 4 15/20. El relleno más firme hace que el asiento para trabajar en torno a una mesa ofrezca mayor soporte. Está formado por un cojín de respaldo de 50 mm de espesor con una inclinación del 5 % y un cojín de espuma de 50 mm de espesor para el asiento. La altura del asiento es de 47 cm.

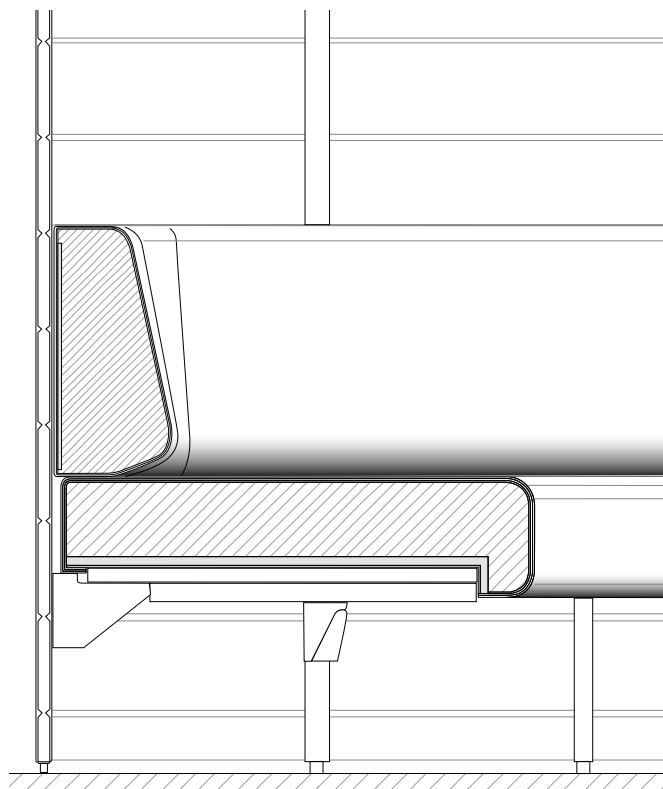

El acolchado Lounge se utiliza en Workbays Meet 8 15/40 y Meet 12 30/40. El suave relleno permite que el usuario se recline y se hunda en el acolchado. El acolchado está formado por un cojín de respaldo de 150 mm de espesor con una inclinación del 12 % y un cojín de espuma de 100 mm de espesor. La altura del asiento es de 40 cm.



### Laser

100 % poliéster CS Trevira CS | 520 gr/m<sup>2</sup>

Laser es un tejido resistente y sorprendente, con una característica estructura trenzada. Fácil de cuidar y duradero como la ropa deportiva, el tejido Laser es además muy económico y resistente a la abrasión, lo que lo hace muy adecuado para el sector del mobiliario y equipamiento de oficinas.

Disponible en 10 colores.

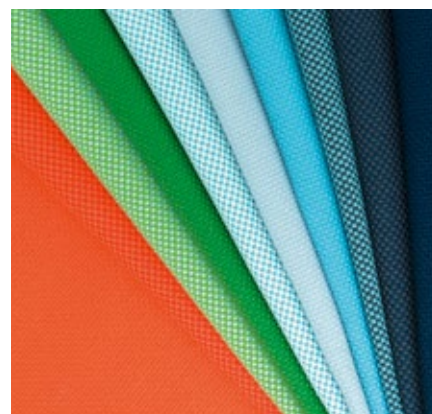



Los bancos Workbay constan de cuatro partes principales: estructura, subestructura, respaldo y cojín de asiento. El acolchado del asiento es de espuma de poliuretano ignífuga y está tapizado con tejido Laser.

Los bancos Meet 2 12/20 y Meet 4 15/20 se conectan a los perfiles de aluminio con soportes especiales, por lo que no se necesitan soportes adicionales para las piernas.

Los bancos Meet 8 15/40 y Meet 12 30/40 tienen el soporte adicional de unas patas negras por la mayor amplitud de sus asientos.

## ENCHUFES DEBAJO DEL ASIENTO



Las configuraciones de Workbays Meet que no incluyen elementos de mesa, como Meet 8 15/40 y Meet 12 30/40, pueden equiparse con tomas eléctricas debajo del asiento. Los usuarios pueden cargar sus portátiles, tabletas y otros dispositivos mientras disfrutan de un ambiente tan relajado como el de un salón.



Las múltiples posibilidades de configuración que ofrece Workbays aportan un valor añadido a cualquier oficina.

Además de mesas y bancos opcionales, algunas unidades pueden incorporar estanterías perimetrales. Son configuraciones muy útiles como zonas de almacenaje, pero también pueden servir como

bibliotecas, salas de reuniones, espacios multifusos o para mostrar proyectos.

La Space Room 30/40 (ver arriba) ofrece configuraciones especialmente adecuadas para ello: la altura de la estantería superior es variable, así como el nº de estanterías que se pueden utilizar. P. ej.,

un espacio de reuniones puede equiparse con dos estanterías de altura conveniente para estar de pie o sentado, o se pueden instalar cinco niveles de estanterías perimetrales para crear una biblioteca.



Las configuraciones de Workbays Space siempre tienen al menos dos estanterías a lo largo de su perímetro interior. En la Space Printer Area de altura 15/40, la superficie de la estantería lateral tiene la suficiente profundidad para colocar un equipo de sobremesa compacto, mientras que los elementos más estrechos dejan un espacio adecuado para impresoras exentas.

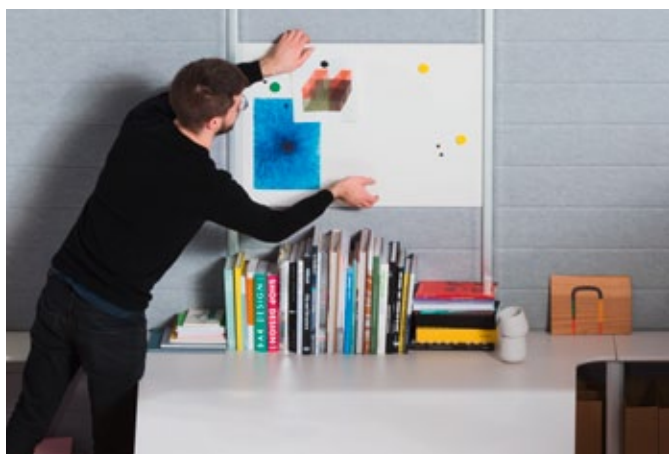

Entre los conectores verticales de cualquier panel recto de pared puede colocarse una pizarra blanca magnética, tanto en la cara interior como en la exterior de los Workbays.





Workbays Space Service Point y Wardrobe, ambos con una altura de 15/40, están equipados con taquillas.

El armario lleva percheros y compartimentos para taquillas que proporcionan un espacio simple y seguro para guardar los artículos personales que no se usan en horario de oficina.

El Service Point proporciona una superficie de trabajo y entre cuatro y seis elementos de armarios para guardar material de oficina o utensilios de cocina.



Workbays Service Point con una altura de 15/40 puede configurarse con varios elementos de almacenaje (de cuatro a seis). Las puertas de los armarios y los laterales se ofrecen en los mismos materiales que las estanterías. Las puertas no tienen tiradores y funcionan mediante un mecanismo de apertura por presión.

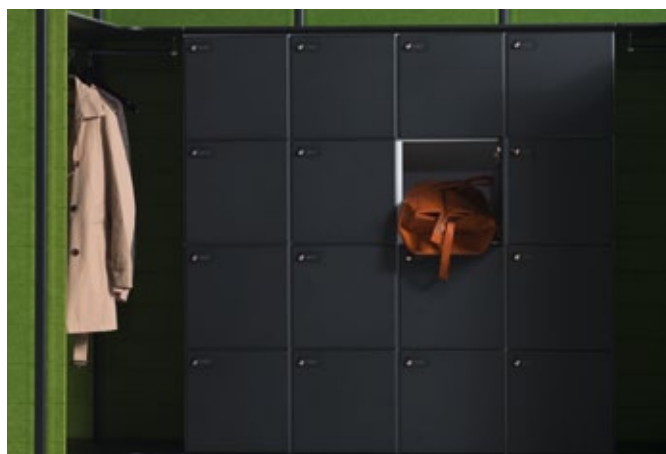

Workbays Wardrobe, con una altura de 15/40, se presenta con 16 compartimentos para taquillas. Las puertas y los laterales de los armarios están disponibles en los colores soft light o basic dark, a juego con la superficie de las estanterías. Cada compartimento está equipado con una cerradura de combinación y el usuario puede elegir su propio código numérico.

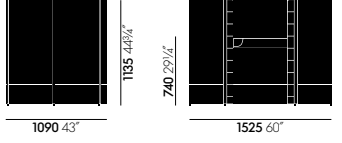
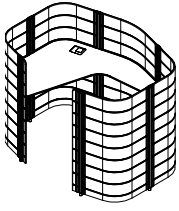

Workbay Focus 1 bajo 15/10

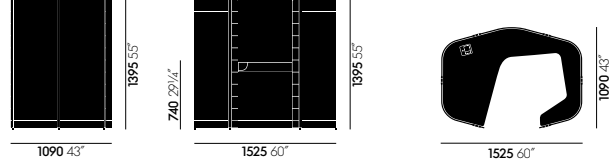
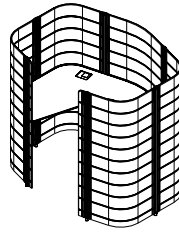

Workbay Focus 1 mediano 15/10

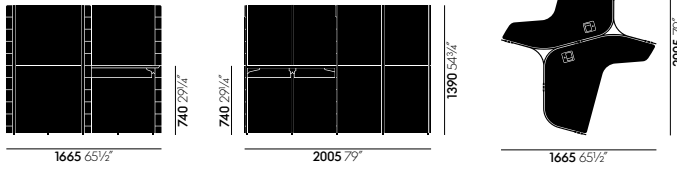
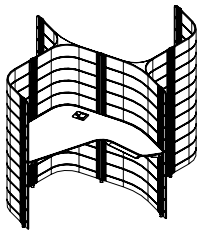

Workbay Focus 1 medium 12/10, 2-Cluster Front

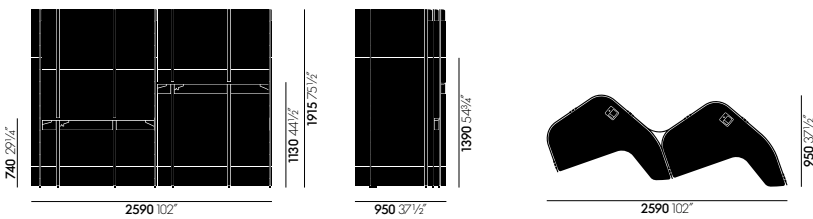
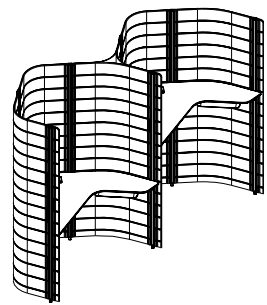

Workbay Focus 1 high 12/10, 2-Cluster Side

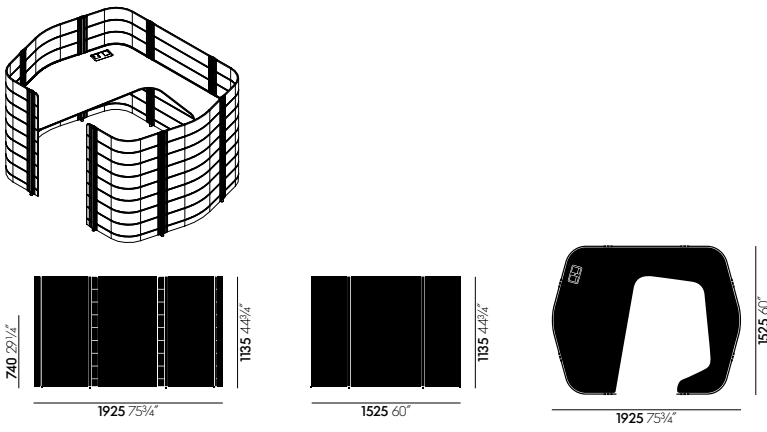

Workbay Focus 1 bajo 15/20

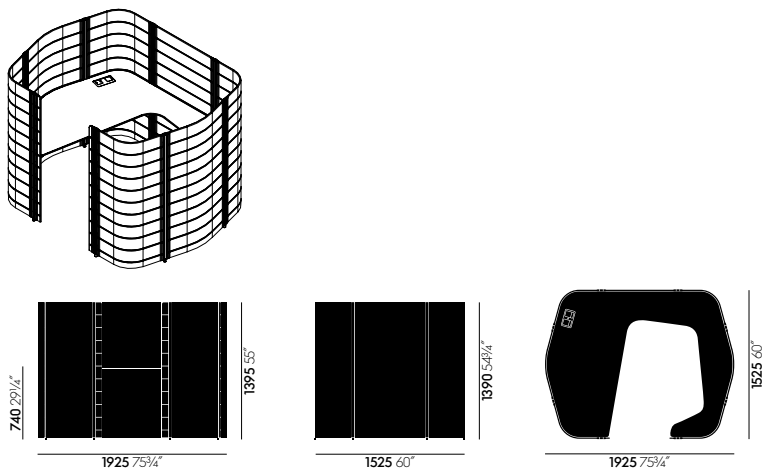

Workbay Focus 1 mediano 15/20

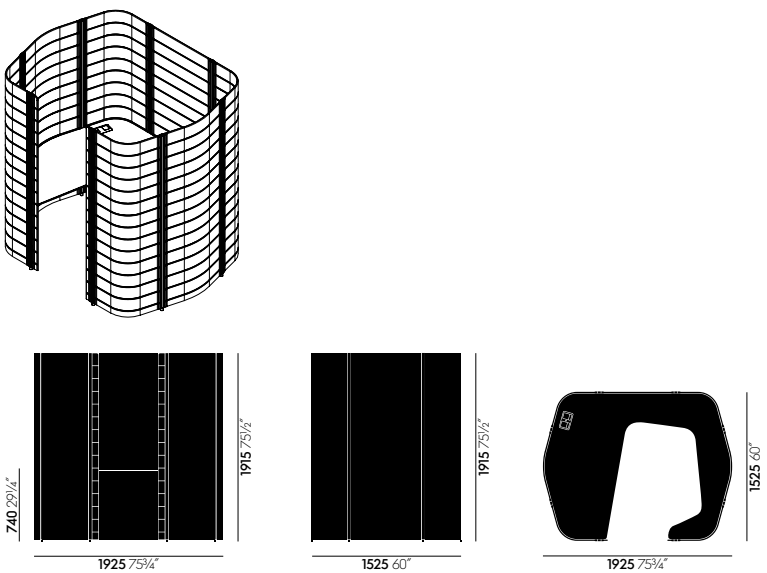

Workbay Focus 1 alto 15/20

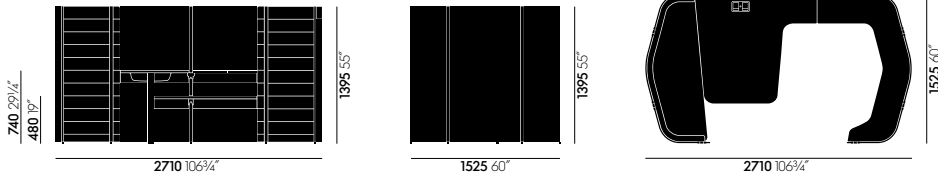
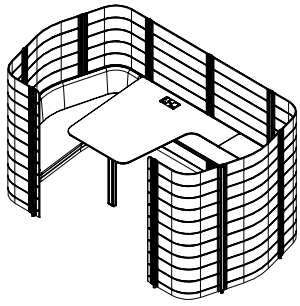

Workbay Focus 1 mediano 15/30

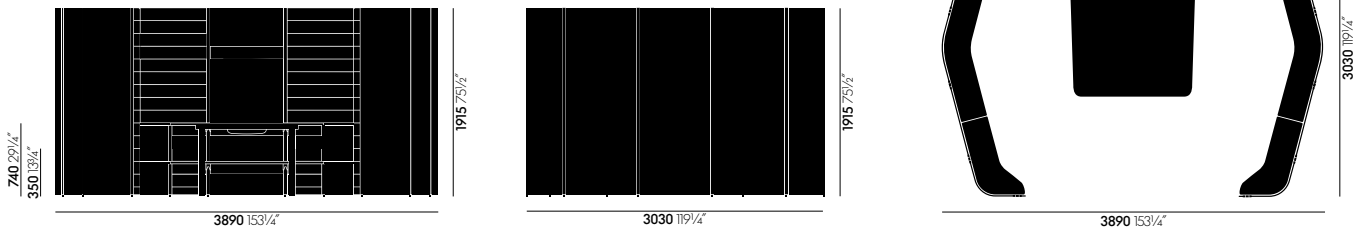
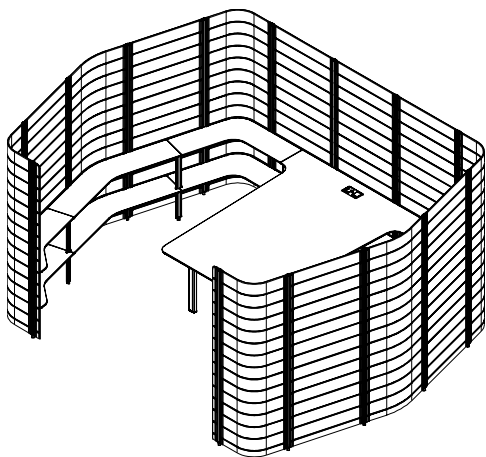

Workbay Focus 1 alto 30/40

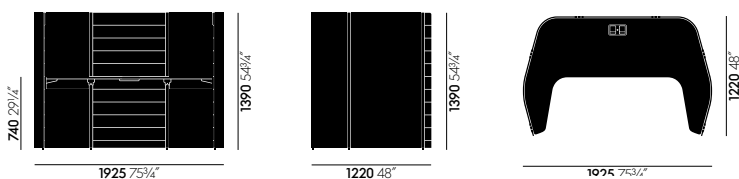
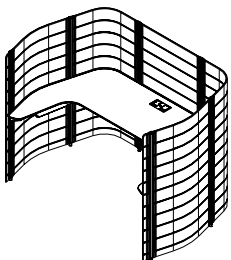

Workbay Focus 2 mediano 12/20

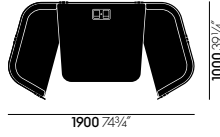
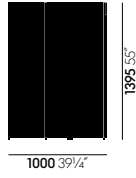
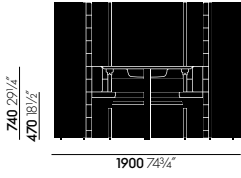
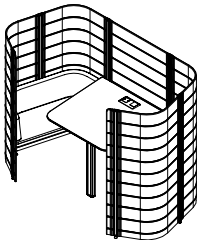

Workbay Meet 2 mediano 10/20

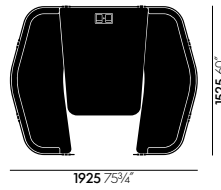
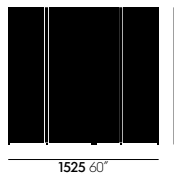
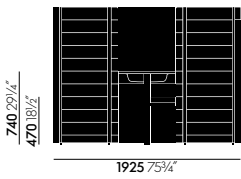
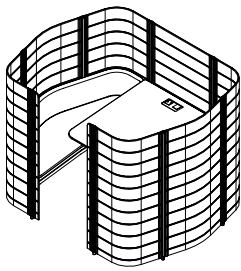

Workbay Meet 4 mediano 15/20

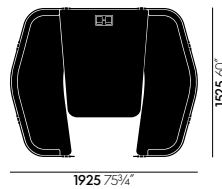
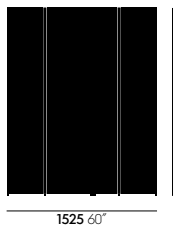
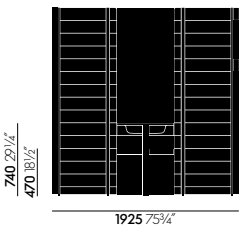
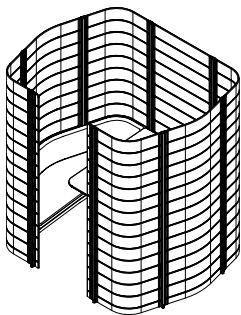

Workbay Meet 4 alto 15/20

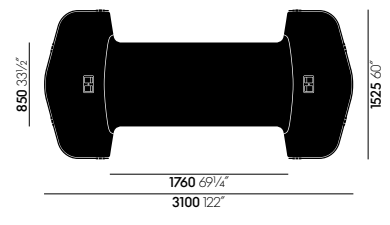
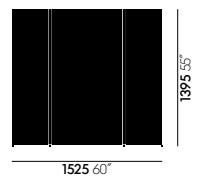
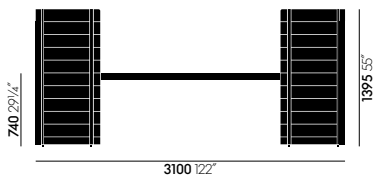
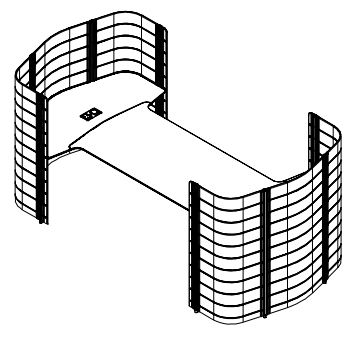

**Workbay Meet 4 mediano 15/35**

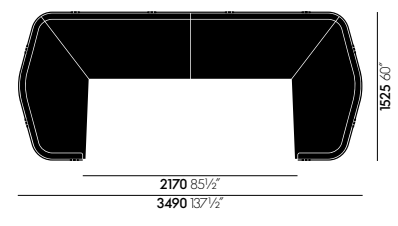
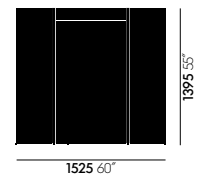
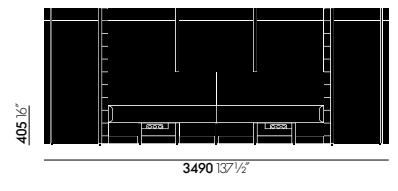
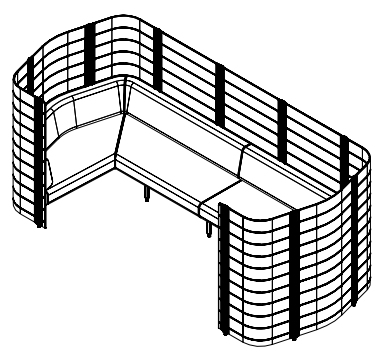

**Workbay Meet 8 mediano 15/40**

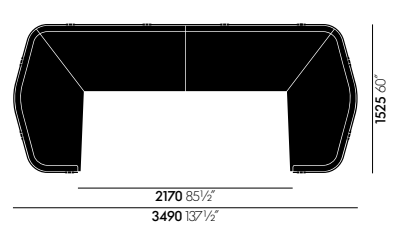
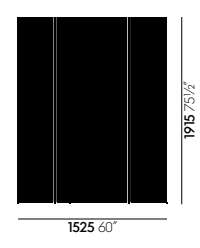
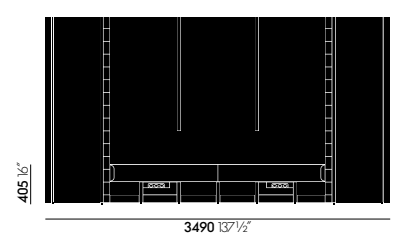
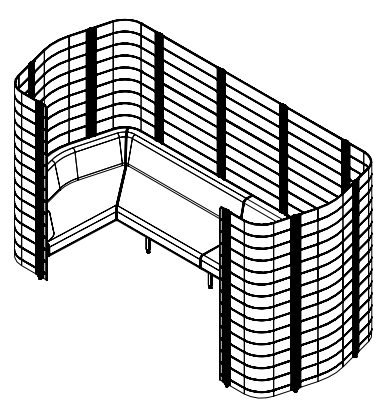

**Workbay Meet 8 alto 15/40**

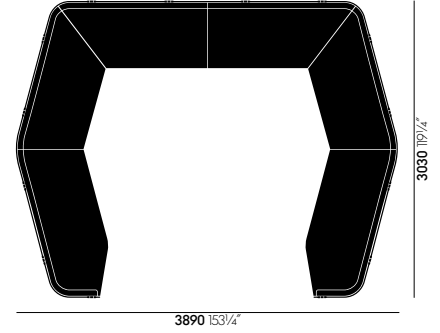
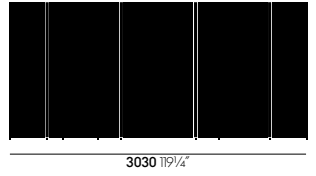
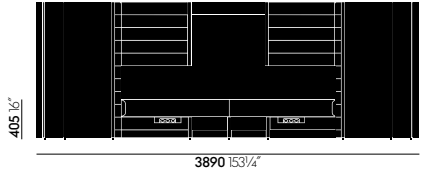
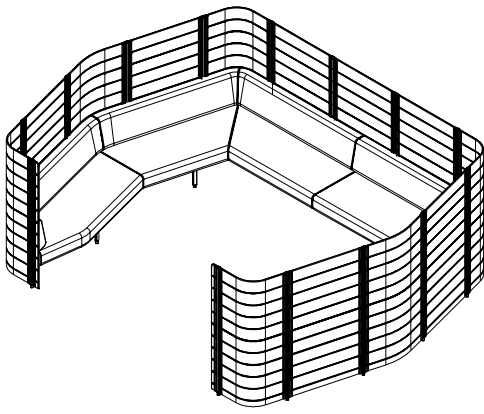

Workbay Meet 12 mediano 30/40

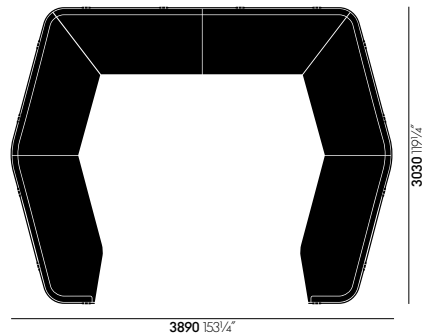
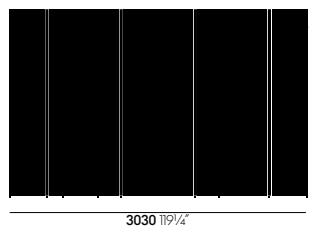
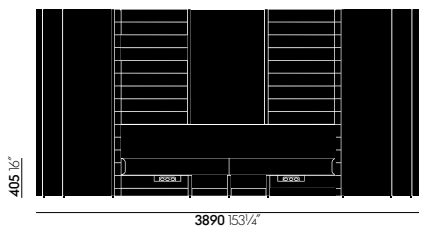
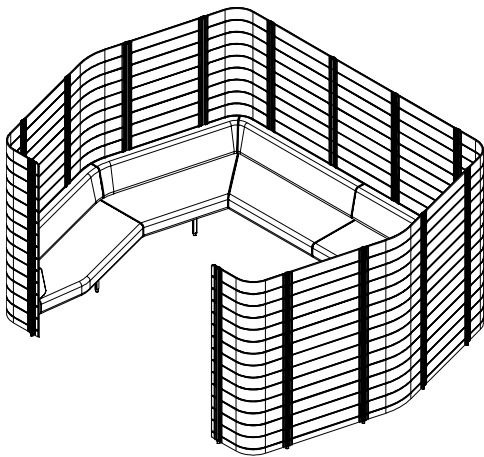

Workbay Meet 12 alto 30/40

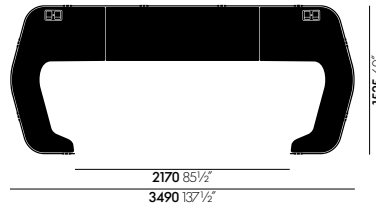
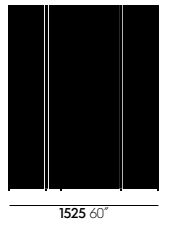
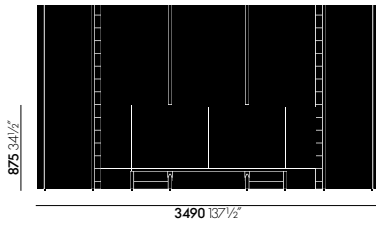
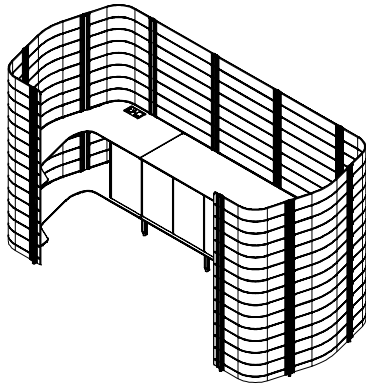

Workbay Service Point alto 15/40

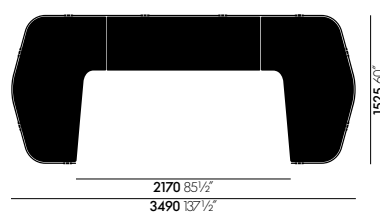
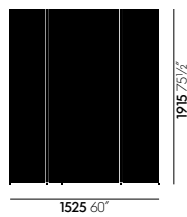
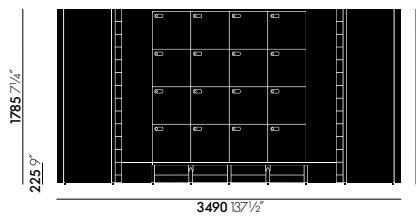
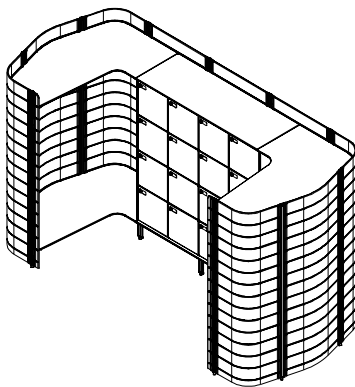

Workbay Space Wardrobe 15/40



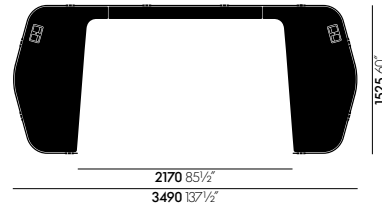
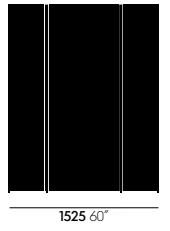
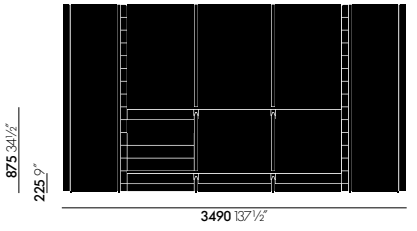
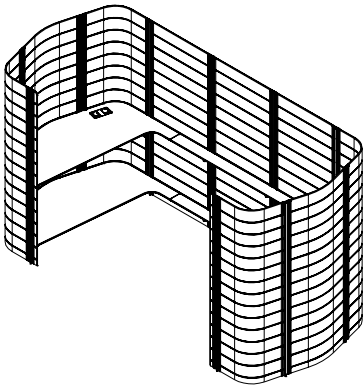

Workbay Space Printer Area 15/40

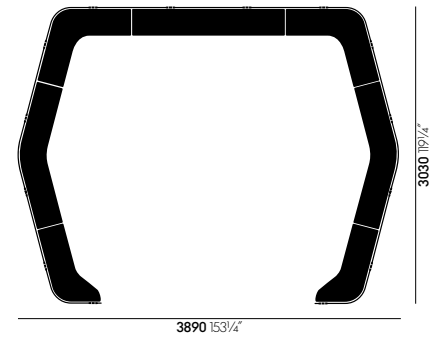
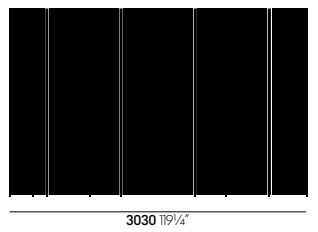
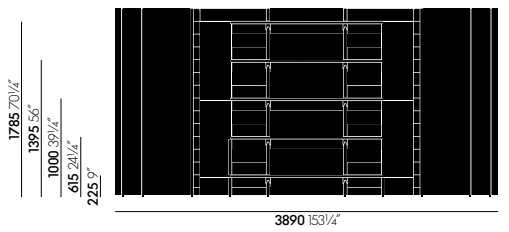
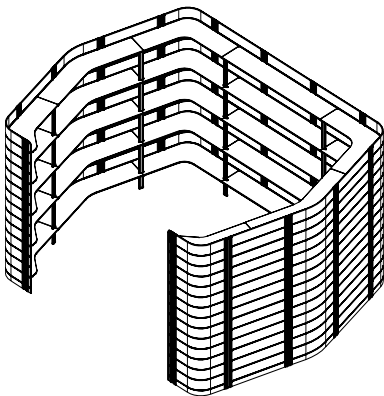

Workbay Space Room alto 30/40

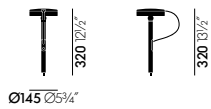

Ø145 05/16"



Ø145 05/16"

U-Turn para Port

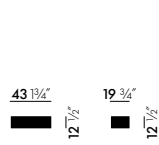

Abrazaderas para cables



Bandeja para debajo de la mesa/para cables

**SUPERFICIES Y COLORES**

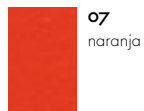

**07**  
naranja

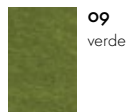

**09**  
verde

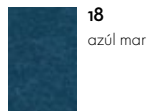

**18**  
azul mar



**46**  
gris granito



**57**  
azul oscuro



**13**  
stonegrey



**53**  
rojo amapola



**09**  
verde



**51**  
azul glacial



**17**  
azul glacial/  
marfil



**32**  
rosso/rojo amapola



**25**  
gris claro/verde lima



**20**  
azul glacial/  
pardo oscuro

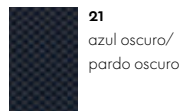

**21**  
azul oscuro/  
pardo oscuro

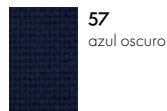

**57**  
azul oscuro

Panel lateral

Tela de la tapicería, Laser



**52**  
soft light revestimiento en polvo (texturizado)



**12**  
negro oscuro anodizado

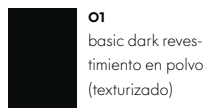

**01**  
basic dark revestimiento en polvo (texturizado)



**05**  
plateado claro anodizado

Tableros de mesa y estanterías MDF

Perfil de aluminio



